



VMI Northstar^{MD}

Toyota Sienna

AVEC RAMPE D'ACCÈS LATÉRALE ÉLECTRIQUE INTÉGRÉE AU PLANCHER



La première et la seule fourgonnette à traction intégrale accessible!

La Toyota Sienna regorge de caractéristiques innovantes que vous ne trouverez nulle part ailleurs, comme le capteur de stationnement ParkSmartMC, l'éclairage intérieur amélioré, les enjoliveurs de passage de roue brevetés, la construction en acier galvanisé qui atténue la rouille et la corrosion, le système indépendant de rampe de secours, l'espace intérieur Access360MD, l'adhésion gratuite d'un an à l'assistance routière mobilité, et plus encore.

29,3PO
LARGEUR D'OUVERTURE
DE PORTIÈRE

56,1PO
HAUTEUR D'OUVERTURE
DE PORTIÈRE

30PO
LARGEUR
DE RAMPE

58,75PO
DÉGAGEMENT
ÉLEVÉ À LA TÊTE

1000PO
CAPACITÉ
DE RAMPE

Conduisez en toute confiance et en toute tranquillité d'esprit, même par mauvais temps et sur des terrains accidentés, grâce au système de traction intégrale de la Toyota Sienna.

Le premier véhicule hybride vendu au détail offrant un accès au fauteuil roulant!

Et il offre toute la commodité de l'équipement d'origine, notamment :

Motorisation exclusivement hybride · Traction intégrale · Système d'accueil sans clé · Toyota Safety Sense
Apple CarPlay · Moniteur d'angles morts · Système audio avec 6 haut-parleurs, et bien plus encore!



ParkSmart^{MC}

Le seul capteur de stationnement conçu pour aider les clients à éviter d'être bloqués pendant qu'ils sont loin de leur véhicule.



Enjoliveurs de passage de roue

Ces enjoliveurs brevetés présentent un aspect élégant et réduisent l'écart généralement créé dans les passages de roue des véhicules convertis.



Éclairage intérieur

Illuminez votre véhicule sur simple pression d'un bouton avec un éclairage intérieur à DEL pour le plancher et la rampe.



Sièges interchangeables

Sièges du conducteur et du passager amovibles et interchangeables pour offrir une flexibilité optimale.

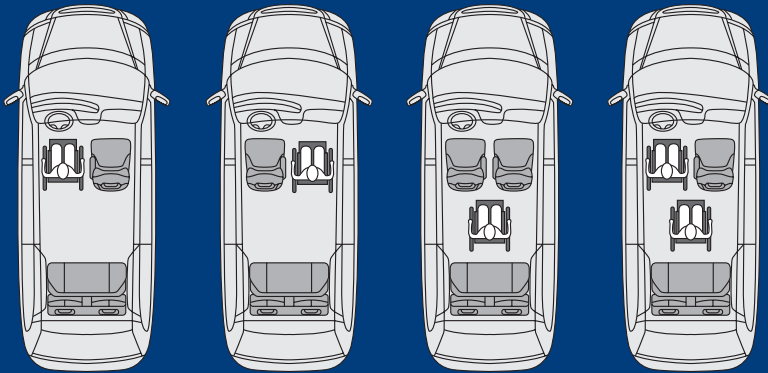

Disposition flexible des sièges

Les multiples options de sièges de la VMI Toyota Sienna avec conversion Northstar offrent l'indépendance et la flexibilité. Les utilisateurs de fauteuil roulant peuvent choisir de s'asseoir à la place du conducteur ou du passager, ou au centre du véhicule. Ce schéma montre les options possibles.

Spécifications

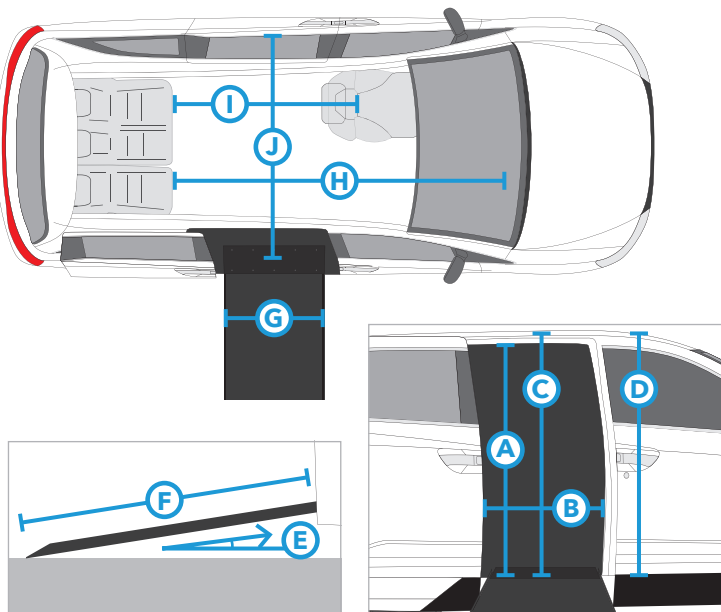

*Certaines AWD nécessitent une tresse de réduction de siège. Veuillez nous contacter pour vérifier si une tresse est nécessaire pour votre modèle exact. Les options de sièges peuvent varier. Les spécifications s'appliquent aux véhicules VMI Toyota Sienna 2021 avec conversion Northstar. Les mesures peuvent varier en fonction de la version et de facteurs environnementaux. Pour assurer un ajustement optimal, veuillez visiter votre concessionnaire local pour confirmer les mesures du véhicule avant l'achat. Toutes les informations peuvent changer sans préavis. © 2021 Vantage Mobility International. Tous droits réservés. 13 juillet 2021

NORTHSTAR	
(A) Hauteur d'ouverture (portière coulissante côté passager)	56,1Po
(B) Largeur d'ouverture (portière coulissante côté passager)	29,3Po
(C) Hauteur intérieure au centre	58,5Po
(D) Hauteur intérieure à l'avant (sans toit ouvrant)	58,75Po
(E) Angle de la rampe (avec système PowerKneel)	8,8DEGRÉS
(F) Longueur de la rampe (rampe coudée et plaque de transition)	58,5Po
(G) Largeur de la rampe (utilisable)	30Po
Capacité de la rampe	1000LB
(H) Longueur totale du plancher	86Po
(I) Longueur du plancher derrière les sièges avant (à partir du montant B)	56Po
(J) Largeur du plancher à la rangée du milieu	59,75Po
Garde au sol	5,6Po
Hauteur hors tout	77,75Po
Nombre de places	JUSQU'À 6*